

Kurzanleitung RCBT60T

- 1** Auswahl Batterietyp
- 2** Betrieb EIN/AUS
- 3** LED-Anzeige - Volt/Amp
- 4** Auswahl Ladestrom
- 5** Betriebsart Motorstart / Laden

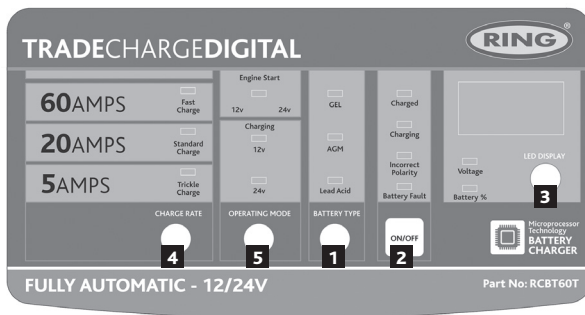

- 2**
- BB
 - F
 - D Anordnung
 - I

- E
- DK
- NL
- S

- FIN
- N
- GZ

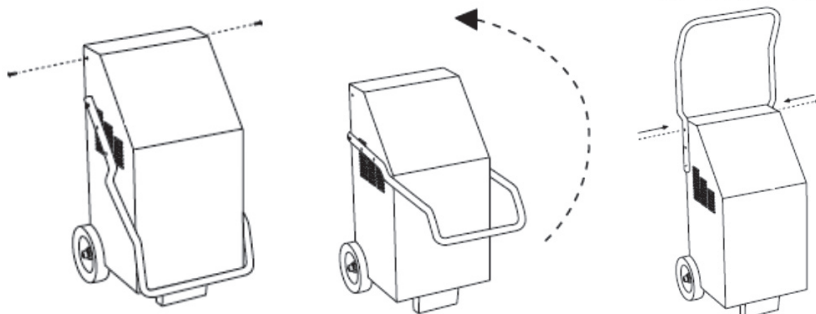

4 D Batterieladegerät - Betrieb

D Ladegerät an die Batterie anschließen und Stromversorgung einschalten, dann die gewünschte Ladeart wählen

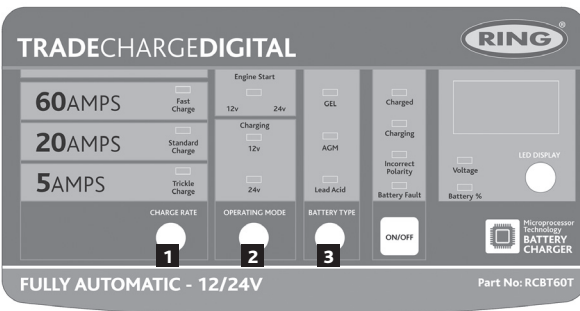

D Ladeströme

5A	20A	60A
10-60Ah	30-225Ah	60-700Ah

- 1** 5 / 20 / 50A
- 2** Charging – 12 / 24v
Engine Start – 12/24v
- 3** Gel / AGM / Lead acid

- 1** D Der Ladevorgang wird mit 'EIN/AUS' gestartet und angehalten
- 2** D Zeigt Batteriespannung oder % der Batterieladung
- 3** D LED voll aufgeladen
- 4** D LED Ladevorgang
- 5** D Sicherstellen, dass das Ladegerät nach dem Aufladen in der Position AUS ist

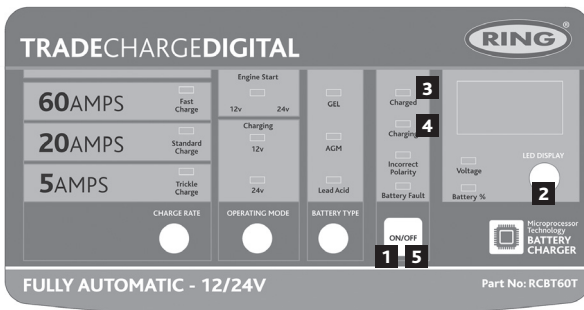

5

D Betrieb Motorstart

12V **D** Betriebsart drücken, bis sowohl die LED 12V-Ladung als auch die LED Motorstart leuchten

24V **D** Betriebsart drücken, bis sowohl die LED 24V-Ladung als auch die LED Motorstart leuchten

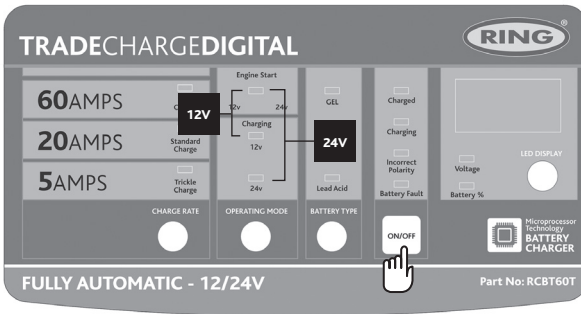

D 'EIN/AUS' drücken

D Aus Sicherheitsgründen gehört zur Funktion Motorstart eine Abschaltung von 30 Sekunden

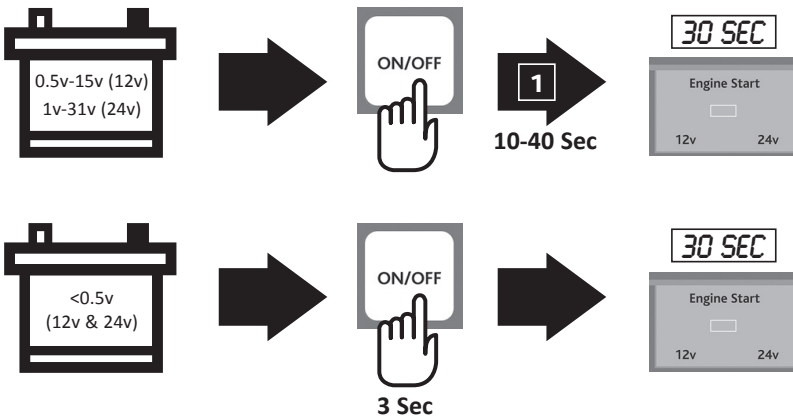

1 **D** Vorladen auf 11V